

障子製作発注書

※お問合せ先
梅津:090-7721-3163
正木:090-7200-0735

送信先/ 配送先	金沢屋
	店
※納品先住所 〒	

【発注先】

金沢屋本部 03-6735-4692

発注日	月	日	現場名/お得意先様名
希望納期	月	日	
採寸者名			

品名	材種	寸法	建方	口・本数	上棧加工	下棧加工	引手	紙貼り	組子本数	備考 (姿図)	
1 大 荒 吹 寄 横 繁	面回し 面チリ	高さ	分	引違	口	ウス棧 丸棧 ドブ	ミゾ ドブ ミゾ車 ドブ車	両面 片面 無	有 ・ 無	タテ	●上棧記入 ●框カット・上平/下平/下2mm
		内/出	mm							一本引	
		巾	分	引分	【調整器】						
		内/出	mm							引込	
		見込	分	見付	一本巾						

品名	材種	寸法	建方	口・本数	上棧加工	下棧加工	引手	紙貼り	組子本数	備考 (姿図)	
1 大 荒 吹 寄 横 繁	面回し 面チリ	高さ	分	引違	口	ウス棧 丸棧 ドブ	ミゾ ドブ ミゾ車 ドブ車	両面 片面 無	有 ・ 無	タテ	●上棧記入 ●框カット・上平/下平/下2mm
		内/出	mm							一本引	
		巾	分	引分	【調整器】						
		内/出	mm							引込	
		見込	分	見付	一本巾						

■引手位置・高さ・引き込みは戸袋など(シャクリ位置)内・出来を確認し、図に記載する。基本和室が下側

【注意】

納品後3日以内に検品をお願いいたします。
不良箇所等については期間外の対応はお受けいたしかねますのでご了承ください。

障子採寸チェック表(1)

※お問合せ先
梅津 090-7721-3163
正木 090-7200-0735

発注先	金沢屋本部 FAX:03-6735-4692			送信元/ 発信先	金沢屋 店 TEL FAX
現場名			様邸分		
採寸日	月	日	※配送先の住所記入 〒		
希望納品日	月	日			
納期回答	月	日			

(1) 枠の内から内で3か所測り()記入 (ミリ寸法でお願いします)

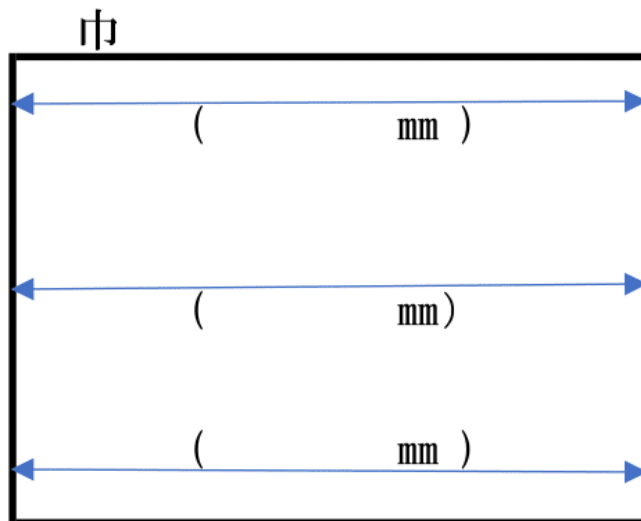
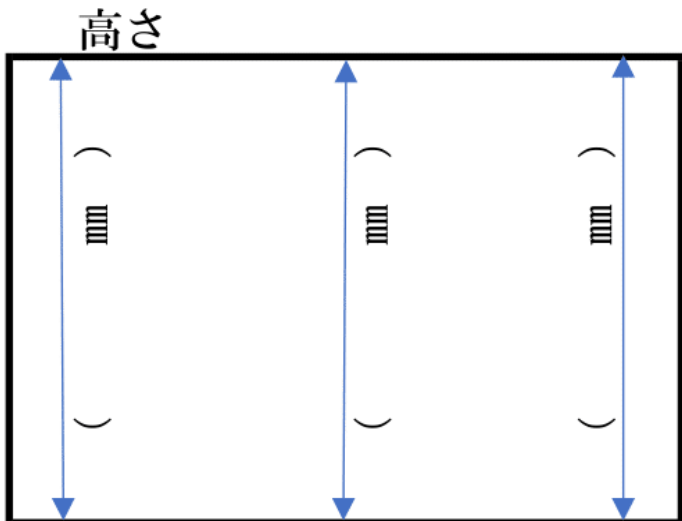

(2) 鴨居・敷居(ミゾ・深さ)を測り()の中に記入

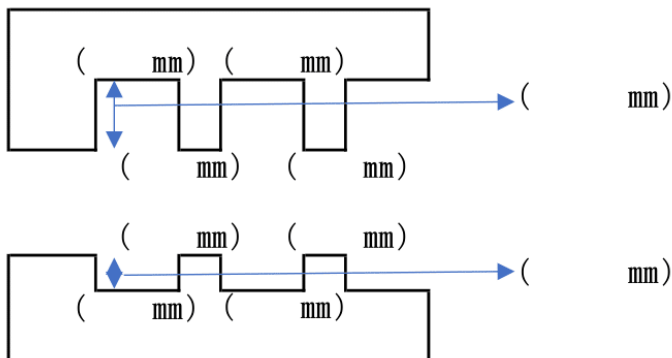

(3) ○本溝か記入

() **本溝**

(4) デザインを記入

引手位置

(5) ○または記入

①

大荒	吹寄せ	横繁	その他
----	-----	----	-----

②

スプルス(木製)	ラッピング(白木色)	ラッピング(黒色)
----------	------------	-----------

③

引違い	1本引き	引分け	引込
ハメ殺			

④

両面引手	片面引手	なし
白木引手	桑引手	黒引手

引手の高さ

中心

⑤

紙貼無し	普通紙	モルザ(強化紙)
ワーロンシート	ホームワーロン	

⑥

戸首カットあり	戸首カットなし
---------	---------

⑦

調整器あり	調整器なし
-------	-------

【注意】

納品後3日以内に検品をお願いいたします。
不良箇所等については期間外の対応はお受けいたしかねますのでご了承ください。

障子採寸チェック表(2)

※お問合せ先
 梅津 090-7721-3163
 正木 090-7200-0735

発注先	金沢屋本部 FAX:03-6735-4692				送信元/ 発信先	金沢屋	店
現場名				様邸分			
採寸日	月	日	※配送先の住所記入 〒				
希望納品日	月	日					
納期回答	月	日					
						TEL	
						FAX	

(6) 戸首(シャクリの向き)に○をする
※但し枠が垂れ下がっていたりした場合要相談

(7) \longleftrightarrow を測り①~⑦までを記入(紙貼側から測る)
 ※引手は一番下端から引手の中心までを測る
 ※見込は建具を横から見たとき
 ※見付は建具を正面から見たとき(測るときは紙貼側から)

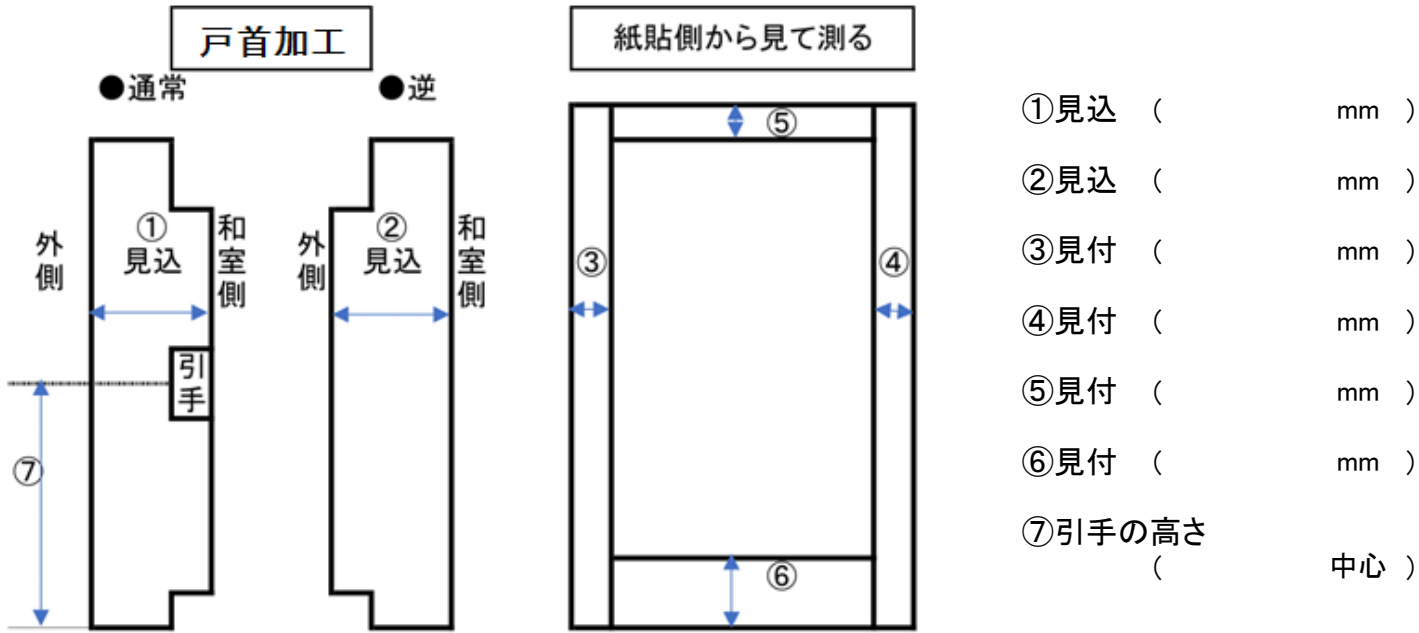

(8) 引手位置にチェック ※基本和室が下側です。

<input type="checkbox"/> 2本引違い	<input type="checkbox"/> 3本引違い	<input type="checkbox"/> 4本引違い

<input type="checkbox"/> 2本左引込み	<input type="checkbox"/> 3本左引込み
<input type="checkbox"/> 2本右引込み	<input type="checkbox"/> 3本右引込み

※備考

【注意】
 納品後3日以内に検品をお願いいたします。
 不良箇所等については期間外の対応はお受けいたしかねますのでご了承ください。